

# BANDBUNKER

# ANTRIEBE

	HBB05	HBB10	HBB25	HBB30	HBB50	HBB70
<b>Nennvolumen</b>	5 l	10 l	25 l	30 l	50 l	70 l
<b>Gewicht Gerät</b>	14 kg	19 kg	20 kg	22 kg	24 kg	32 kg
<b>24 VDC – Standard</b>	3W/0,1A	3W/0,1A	3W/0,1A	3W/0,1A		
Fördergeschwindigkeit	0,13 m/min	0,13 m/min	0,13 m/min	0,13 m/min	auf Anfrage	auf Anfrage
Füllgewicht Standard	bis 20 kg	bis 20 kg	bis 20 kg	bis 20 kg		
<b>1 x 230V 50Hz – Standard</b>	3,5W/0,02A	3,5W/0,02A	3,5W/0,02A	3,5W/0,02A		
Fördergeschwindigkeit	0,13 m/min	0,13 m/min	0,13 m/min	0,13 m/min	auf Anfrage	auf Anfrage
Füllgewicht Standard	bis 20 kg	bis 20 kg	bis 20 kg	bis 20 kg		
<b>1 x 230V/50Hz – Schwerlast</b>	0,09kW / 1A	0,09kW / 1A	0,09kW / 1A	0,09kW / 1A	0,09kW / 1A	0,09kW / 1A
Fördergeschwindigkeit	1,8 m/min / 2,2 m/min	1,8 m/min / 2,2 m/min	1,8 m/min / 2,2 m/min	1,8 m/min / 2,2 m/min	1,8 m/min / 2,2 m/min	1,8 m/min / 2,2 m/min
Füllgewicht Standard	bis 60 kg	bis 60 kg	bis 60 kg	bis 60 kg	bis 60 kg	bis 60 kg
<b>3 x 230V/400V 50Hz – Schwerlast</b>	0,05kW / 0,4A	0,05kW / 0,4A	0,05kW / 0,4A	0,05kW / 0,4A	0,05kW / 0,4A	0,05kW / 0,4A
Fördergeschwindigkeit	1,8 m/min / 2,2 m/min	1,8 m/min / 2,2 m/min	1,8 m/min / 2,2 m/min	1,8 m/min / 2,2 m/min	1,8 m/min / 2,2 m/min	1,8 m/min / 2,2 m/min
Füllgewicht Standard	bis 60 kg	bis 60 kg	bis 60 kg	bis 60 kg	bis 60 kg	bis 60 kg
<b>24VDC – Flexibel</b>	36-60W / 1,5-2,5A	36-60W / 1,5-2,5A	36-60W / 1,5-2,5A	36-60W / 1,5-2,5A	36-60W / 1,5-2,5A	36-60W / 1,5-2,5A
Fördergeschwindigkeit	1,1 - 7,6 m/min	1,1 - 7,6 m/min	1,1 - 7,6 m/min	1,1 - 7,6 m/min	1,1 - 7,6 m/min	1,1 - 7,6 m/min
Füllgewicht Standard*	bis 60 kg	bis 60 kg	bis 60 kg	bis 60 kg	bis 60 kg	bis 60 kg
<b>1 x 230V 50Hz – Flexibel</b>	60W / 0,3A	60W / 0,3A	60W / 0,3A	60W / 0,3A	60W / 0,3A	60W / 0,3A
Fördergeschwindigkeit	1,1 - 7,6 m/min	1,1 - 7,6 m/min	1,1 - 7,6 m/min	1,1 - 7,6 m/min	1,1 - 7,6 m/min	1,1 - 7,6 m/min
Füllgewicht Standard*	bis 60 kg	bis 60 kg	bis 60 kg	bis 60 kg	bis 60 kg	bis 60 kg
<b>3 x 230V/400V 50Hz – Flexibel</b>	60W / 0,15A	60W / 0,15A	60W / 0,15A	60W / 0,15A	60W / 0,15A	60W / 0,15A
Fördergeschwindigkeit	0,95 - 7,6 m/min	0,95 - 7,6 m/min	0,95 - 7,6 m/min	0,95 - 7,6 m/min	0,95 - 7,6 m/min	0,95 - 7,6 m/min
Füllgewicht Standard*	bis 60 kg	bis 60 kg	bis 60 kg	bis 60 kg	bis 60 kg	bis 60 kg

\*abhängig von der Getriebeuntersetzung

## VARIANTEN

Nennvolumen:	5, 10, 25, 30, 50 und 70 Liter
Bandkörper:	aus AL-Profil, Lagerlaschen rot eloxiert
Bunkerwanne:	aus Edelstahl
Gurt-Type:	PU zweilagig glatt (FDA-Zulassung) mit oder ohne Keilleisten
Antriebseinheiten:	verschiedenste Antriebsvarianten (siehe Tabelle)
Sonderausführungen:	<b>auf Anfrage</b>

## ABMESSUNGEN

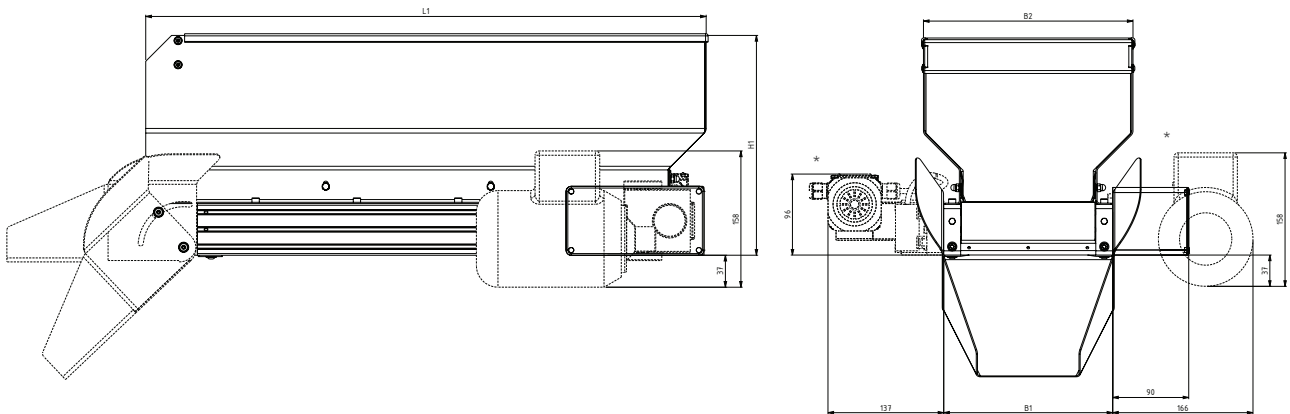

\*Motorvarianten in linker und rechter Ausführung möglich.

Type	Nennvolumen [Liter]	L1* [mm]	B1* [mm]	B2* [mm]	H1* [mm]
HBB05	5	371	152	200	184
HBB10	10	458	200	248	211
HBB25	25	650	200	248	255
HBB30	30	650	200	248	360
HBB50	50	710	252	390	414
HBB70	70	912	252	390	410

## ZUBEHÖR

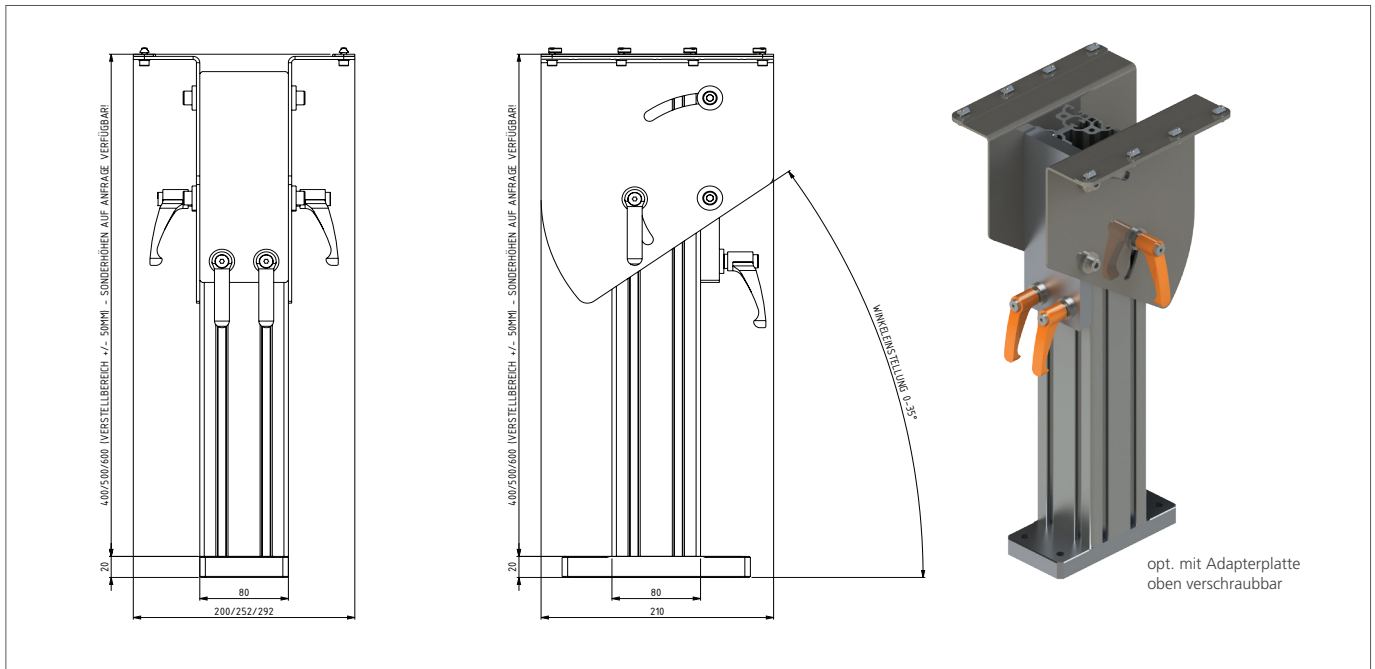

Montagestativ (Winkel und Höhe einstellbar)

Im Sortiment:

- >> Kippschnabel kurz
- >> Kippschnabel lang
- >> Untertrumabdeckung
- >> Umlenkabdeckung
- >> Schnellentleerung  
inkl. Umlenkabdeckung
- >> Schachtschnabel
- >> Makrolonabdeckung mit Friktionsscharnier
- >> Verriegelung Abdeckung
- >> Fallbremse für Kippschnabel
- >> Schonbelag für Kippschnabel
- >> Füllstandüberwachung für Bunkerwanne

Weiteres **Zubehör** und **Sonderausführungen auf Anfrage!**

**Schrägband- und Steilbunker** finden Sie auf unserer Website unter: [hamotek.de](http://hamotek.de)

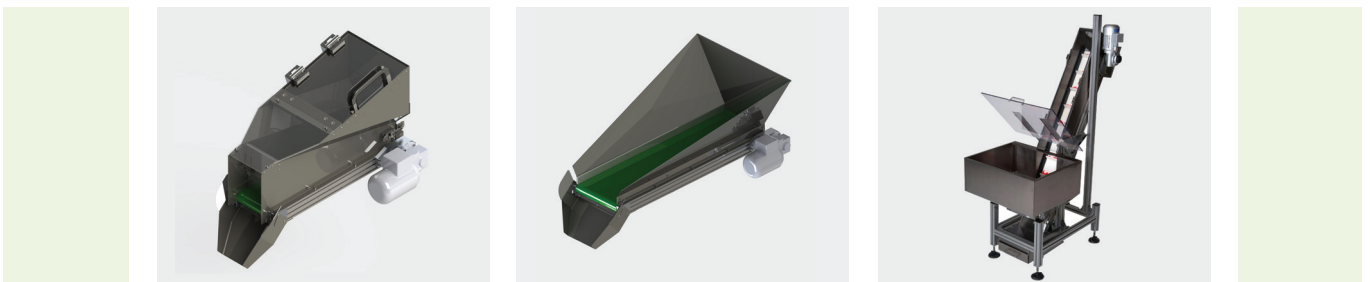

**HAMOTEK**  
Montagetechnik GmbH

Tel. +49 (0) 8654 / 770 96 63  
office@hamotek.de  
www.hamotek.de

Fürstenweg 1  
83395 Freilassing  
GERMANY

**Montage und Fertigung:**  
Eschstraße 38  
88361 Altshausen/Mendelbeuren  
GERMANY

**HAMOTEK** ■