

BANDBUNKER

VARIANTEN

Füllvolumen:	5, 10, 25, 30, 50 und 70 Liter
Gerüstrahmen:	aus AL-Profil, Lagerlaschen rot eloxiert
Behälter:	aus Edelstahl
Gurtmaterial:	wahlweise PU zweilagig glatt (FDA), Supergrip (strukturiert) oder mit Keilleisten
Antriebe:	verschiedenste Antriebsvarianten (siehe Tabelle)
Sonderausführungen:	auf Anfrage

ABMESSUNGEN

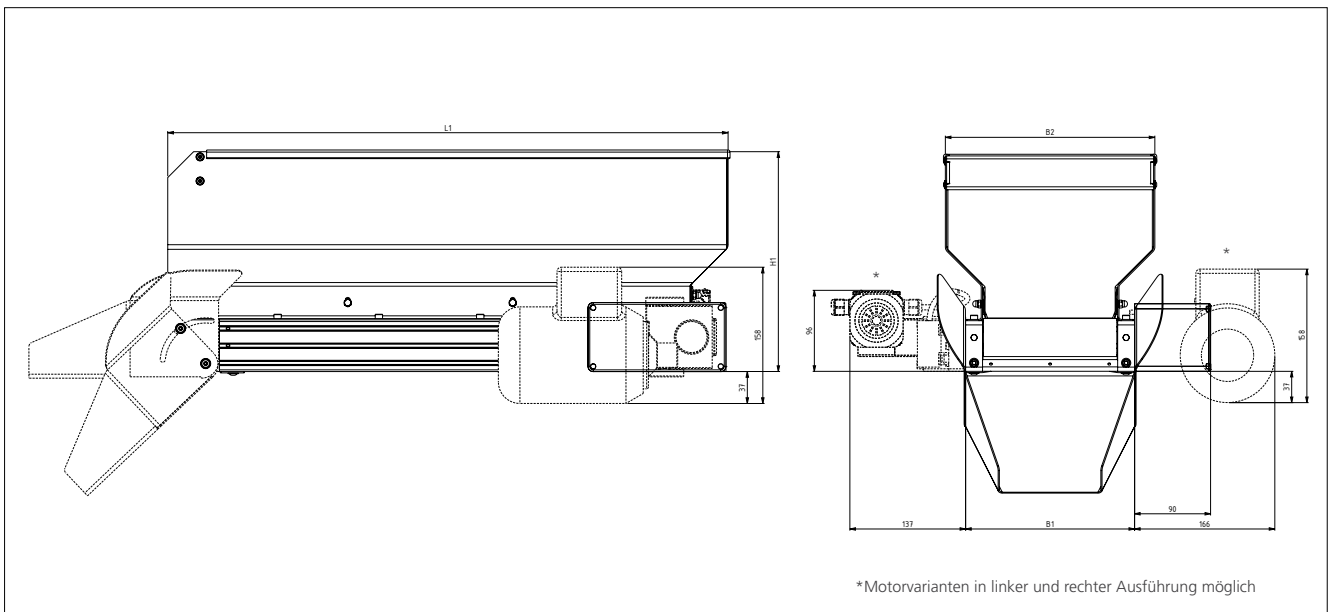

Type	Nennvolumen [Liter]	L1* [mm]	B1* [mm]	B2* [mm]	H1* [mm]
HBB05	5	371	152	200	184
HBB10	10	458	200	248	211
HBB25	25	650	200	248	255
HBB30	30	650	200	248	360
HBB50	50	710	252	390	414
HBB70	70	912	252	390	410

ANTRIEBSVARIANTEN

	HBB05	HBB10	HBB25	HBB30	HBB50	HBB70
Nennvolumen	5 l	10 l	25 l	30 l	50 l	70 l
Gewicht Gerät	14 kg	19 kg	20 kg	22 kg	24 kg	32 kg
24 VDC – Standard	3W/0,1A	3W/0,1A	3W/0,1A	3W/0,1A		
Fördergeschwindigkeit	0,13 m/min	0,13 m/min	0,13 m/min	0,13 m/min	auf Anfrage	auf Anfrage
Füllgewicht Standard	bis 20 kg	bis 20 kg	bis 20 kg	bis 20 kg		
1 x 230V 50Hz – Standard	3,5W/0,02A	3,5W/0,02A	3,5W/0,02A	3,5W/0,02A		
Fördergeschwindigkeit	0,13 m/min	0,13 m/min	0,13 m/min	0,13 m/min	auf Anfrage	auf Anfrage
Füllgewicht Standard	bis 20 kg	bis 20 kg	bis 20 kg	bis 20 kg		
1 x 230V/50Hz – Schwerlast	0,09kW / 1A	0,09kW / 1A	0,09kW / 1A	0,09kW / 1A	0,09kW / 1A	0,09kW / 1A
Fördergeschwindigkeit	1,8 m/min / 2,2 m/min	1,8 m/min / 2,2 m/min	1,8 m/min / 2,2 m/min	1,8 m/min / 2,2 m/min	1,8 m/min / 2,2 m/min	1,8 m/min / 2,2 m/min
Füllgewicht Standard	bis 60 kg	bis 60 kg	bis 60 kg	bis 60 kg	bis 60 kg	bis 60 kg
3 x 230V/400V 50Hz – Schwerlast	0,05kW / 0,4A	0,05kW / 0,4A	0,05kW / 0,4A	0,05kW / 0,4A	0,05kW / 0,4A	0,05kW / 0,4A
Fördergeschwindigkeit	1,8 m/min / 2,2 m/min	1,8 m/min / 2,2 m/min	1,8 m/min / 2,2 m/min	1,8 m/min / 2,2 m/min	1,8 m/min / 2,2 m/min	1,8 m/min / 2,2 m/min
Füllgewicht Standard	bis 60 kg	bis 60 kg	bis 60 kg	bis 60 kg	bis 60 kg	bis 60 kg
24VDC – Flexibel	36-60W / 1,5-2,5A	36-60W / 1,5-2,5A	36-60W / 1,5-2,5A	36-60W / 1,5-2,5A	36-60W / 1,5-2,5A	36-60W / 1,5-2,5A
Fördergeschwindigkeit	1,1 - 7,6 m/min	1,1 - 7,6 m/min	1,1 - 7,6 m/min	1,1 - 7,6 m/min	1,1 - 7,6 m/min	1,1 - 7,6 m/min
Füllgewicht Standard*	bis 60 kg	bis 60 kg	bis 60 kg	bis 60 kg	bis 60 kg	bis 60 kg
1 x 230V 50Hz – Flexibel	60W / 0,3A	60W / 0,3A	60W / 0,3A	60W / 0,3A	60W / 0,3A	60W / 0,3A
Fördergeschwindigkeit	1,1 - 7,6 m/min	1,1 - 7,6 m/min	1,1 - 7,6 m/min	1,1 - 7,6 m/min	1,1 - 7,6 m/min	1,1 - 7,6 m/min
Füllgewicht Standard*	bis 60 kg	bis 60 kg	bis 60 kg	bis 60 kg	bis 60 kg	bis 60 kg
3 x 230V/400V 50Hz – Flexibel	60W / 0,15A	60W / 0,15A	60W / 0,15A	60W / 0,15A	60W / 0,15A	60W / 0,15A
Fördergeschwindigkeit	0,95 - 7,6 m/min	0,95 - 7,6 m/min	0,95 - 7,6 m/min	0,95 - 7,6 m/min	0,95 - 7,6 m/min	0,95 - 7,6 m/min
Füllgewicht Standard*	bis 60 kg	bis 60 kg	bis 60 kg	bis 60 kg	bis 60 kg	bis 60 kg

*abhängig von der Getriebeuntersetzung

ZUBEHÖR

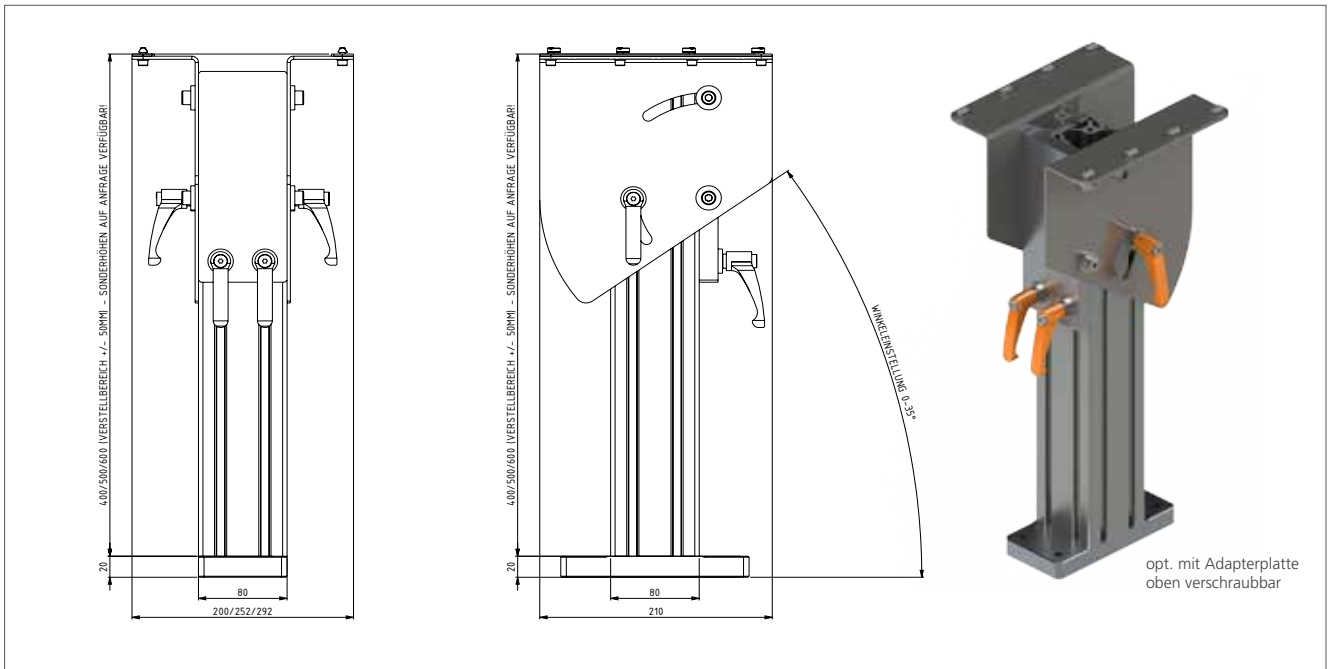

Montagestativ (Winkel und Höhe einstellbar)

Im Sortiment:

- >> Untertrumabdeckung
- >> Umlenkabdeckung
- >> Schnellentleerung
inkl. Umlenkabdeckung
- >> Schachtschnabel
- >> Makrolonabdeckung mit Friktionsscharnier
- >> Verriegelung Abdeckung
- >> Fallbremse für Kippschnabel
- >> Schonbelag für Kippschnabel
- >> Füllstandüberwachung für Bunkerwanne

Weiteres **Zubehör** und **Sonderausführungen auf Anfrage!**

HAMOTEK Montagetechnik GmbH

Fürstenweg 1
83395 Freilassing
GERMANY

Tel. +49 (0) 8654 / 770 96 63
office@hamotek.de
www.hamotek.de

Montage und Fertigung:

Eschstraße 38
88361 Altshausen/Mendelbeuren
GERMANY